

DOCUMENTACIÓN TÉCNICA



Ref.: BS05

Paseo



Fabricado con perfiles metálicos estructurales
Tratamiento de pintura termolacada con imprimación
Polietileno de alta densidad con protección UV
Tornillería de acero inoxidable

Nº de Usuarios: 1

Edades: Usuarios que midan más de 1,40 m.

Instrucciones: Agárrese con ambas manos a la barra y coloque los pies en los estribos. Mueva las dos piernas hacia delante y detrás simultáneamente o alternativamente.

Funciones: Activa las articulaciones de la cadera y tobillos. Fortalece los músculos del cuerpo y la función pulmonar.

Advertencia: Algunas personas pueden sentir mareos, es normal después de este ejercicio. Agárrese con firmeza a la barra para evitar la caída. No permitir que permanezca gente delante y detrás cuando esté en uso.



ALZADO

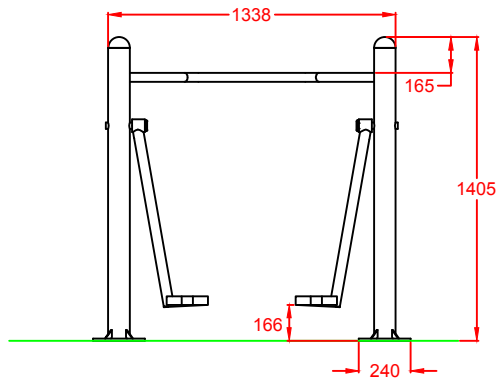

PLANTA

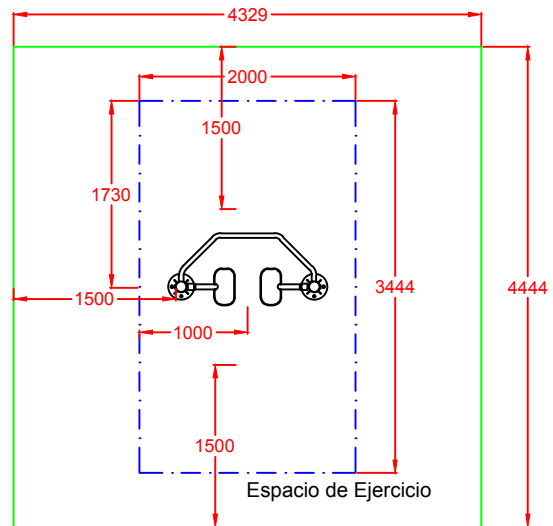
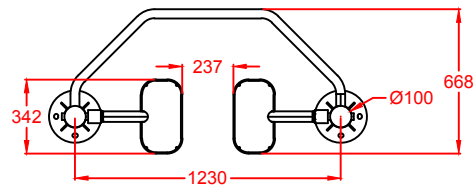

CIMENTACIÓN

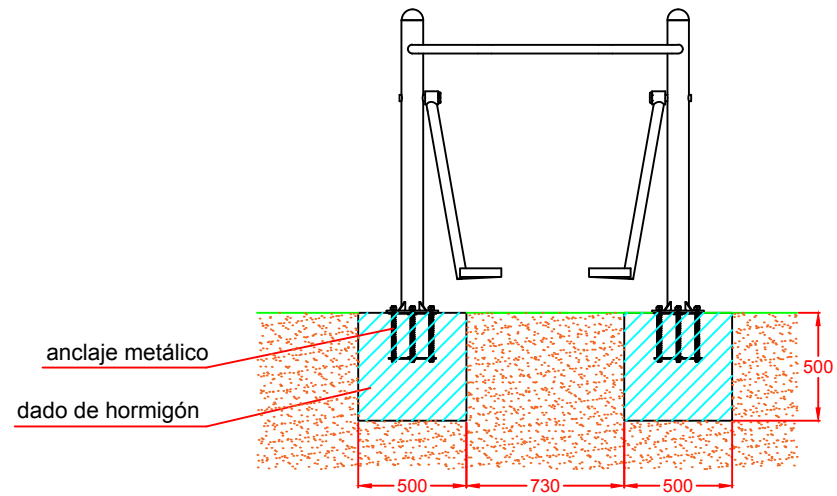

Dibujado		VISTAS Y CIMENTACIÓN	Ref: BS05
Revisado			
Aprobado			
Descripción:		Escala:	Nº Hoja:
BIOSALUDABLE METÁLICO "PASEO"		Fecha:	2/2
		09-03-2018	

